

FICHE TECHNIQUE : Porte basculante manuelle P70 W

• TABLIER

Constitué d'un cadre en profil tubulaire et d'un bardage galvanisé nervuré verticalement.

Vérouillage par serrure à cylindre européen avec deux clés.

Options :

- ventilation, persiennage, hublot
- portillon à gauche ou à droite avec verrouillage par verrou ou serrure s'ouvrant.

Variantes :

- tablier avec bardage nervuré horizontalement
- tablier avec bardage cassette (K70)

• HUISSERIE

Un ensemble dormant-traverse haute constitue le pré cadre de la porte.

Dormant en tôle profilée largeur 65 mm avec incorporation d'un joint de glissement. Il supporte les bras et les rails de guidage.

• ACCESSOIRES

Lambrequin : habillage constitué d'une tôle galvanisée nervurée fixée sur deux cornières, l'ensemble venant se poser sur la traverse haute.

Barre de défense : Modèle télescopique existant en 4 hauteurs standards (90, 150, 250 et 350 mm). Dans le cas de pose avec barre de défense, il est recommandé de supprimer la traverse haute.

• FINITIONS

Tablier : Le tablier est revêtu d'une couche d'apprêt et d'une couche polyuréthane Ral 9010.

Huisseries et accessoires : Les éléments galvanisés sont bruts ou recouverts d'apprêts satinés Ral 9010, les autres éléments traités à l'antirouille.

• POSE

Pose en applique : fixation directe ou par interposition d'une équerre permettant d'éloigner le point de fixation de l'arête.

Pose entre mur : Pour une bonne finition, il est recommandé d'utiliser nos cornières de pose 60x60 (réf CORP506060) sur demande. Les dormants peuvent être adaptés pour une pose sur équerre avec cornières de calfeutrement 6/10ème.

Dans tous les cas, il est important de prévoir une fixation basse du dormant par équerre.

Fixation Traverse haute : au centre

Fixation arrière des rails :

- modèle standard avec embouts télescopiques pour écoinçon allant de 0 à 250 mm

- modèle spécifique pour écoinçon supérieur à 250 mm : nous consulter.

• ENTRETIEN

Graissage des points d'articulation au moins une fois par an. Les recommandations techniques de montage et d'entretien sont disponibles dans une notice complémentaire.

• OPTION MANOEUVRE ELECTRIQUE

Modèle semi-automatique :

descriptif des opérateurs sur demande.

Prédisposition de manoeuvre électrique :

En option, la porte peut être équipée :

- d'un levier d'articulation placé au centre et en partie haute du tablier sur lequel viendra s'accrocher l'opérateur.
- d'un système de gâche automatique au sol actionné par le levier d'articulation

Dans tous les cas, pour assurer une bonne fermeture en partie basse, il est recommandé d'utiliser un renvoi d'angle (voir plan 55306).

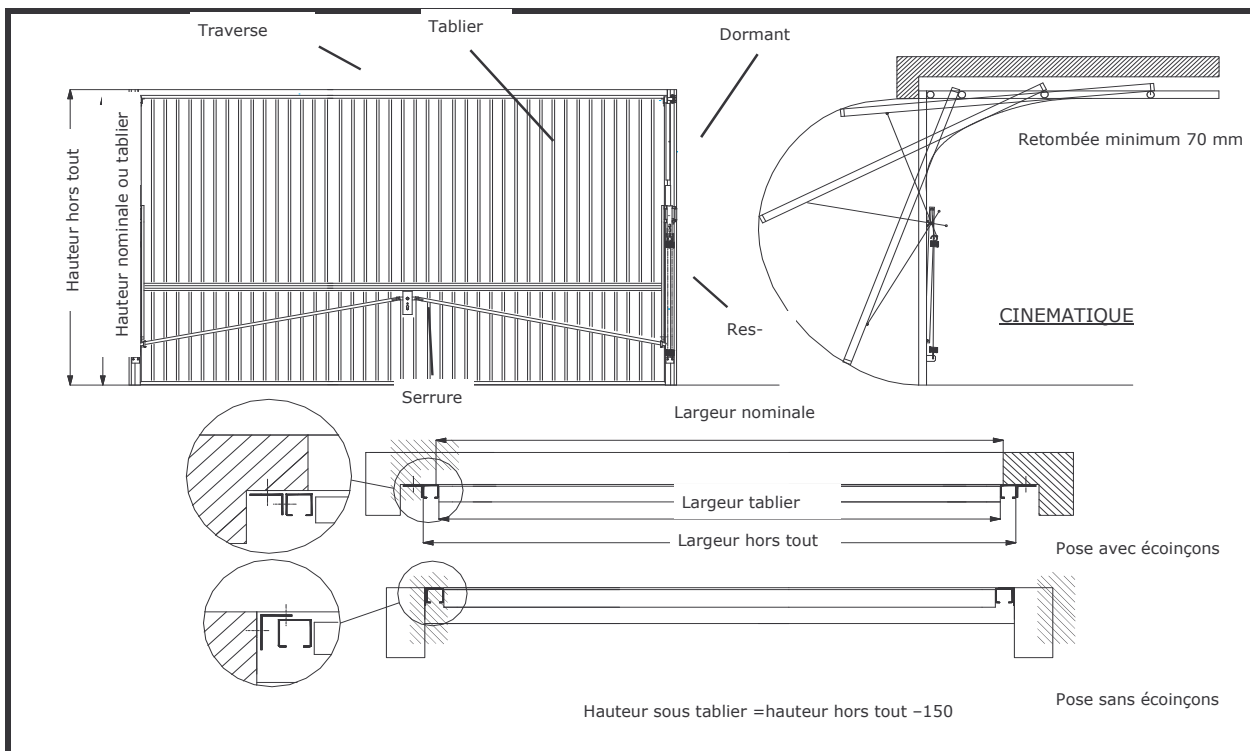

CODES ET DIMENSIONS PREFERENTIELLES : (ex: lg nominale 4000mm ht nominale 2000mm=Code de fabrication C396)

LARGEUR	hors tout	3860	4110	4610	5110
	nominale	3750	4000	4500	5000
	tablier	3710	3960	4460	4960
CODE DE FABRICATION	hauteur nominale 1900				
	hauteur nominale 1950				
	hauteur nominale 2000	C371	C396	C446	C496
	hauteur nominale 2100	E371	E396	E446	E496